

Η συσκευασία περιέχει

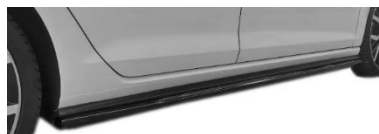

--> Πλαϊνά Μαρσιπέ (Ζευγάρι)

--> Σιλικόνη

--> 8 X Βίδες



ABS



Συνιστούμε την εγκατάσταση των προϊόντων σας από έναν ειδικό.

## Τοποθέτηση

Πόροι που απαιτούνται



Μολύβι - Κατσαβίδι - Ταινία - Πανί



Τουλάχιστον δύο άτομα



Περίπου 40 λεπτά

### Κεντράρισμα

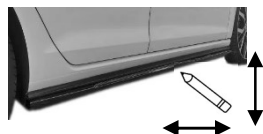

Κεντράρετε το πλαϊνό στο αυτοκίνητο για να βρείτε το σωστό μέρος για την τοποθέτησή του. Μπορείτε να σχεδιάσετε ένα περίγραμμα στην επιφάνεια του αυτοκινήτου γύρω από τις άκρες του προϊόντος.

### Καθάρισμα

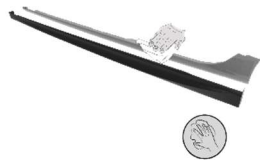

Καθαρίστε την επιφάνεια του αυτοκινήτου και το πλαϊνό. Αφήστε τις επιφάνειες να στεγνώσουν.

### Σιλικόνη



Βάλτε σιλικόνη πάνω στην επιφάνεια του προϊόντος που προσκολλάται στο αυτοκίνητο. Στη συνέχεια, κεντράρετε ξανά το πλαϊνό ακολουθώντας το περίγραμμα.

**!** Η υπερβολική σιλικόνη μπορεί να γίνει ορατή μόλις τοποθετηθεί το πλαϊνό.

### Τοποθέτηση

Τοποθετήστε προσεκτικά το πλαϊνό στο αυτοκίνητο, ακολουθώντας το περίγραμμα, και βιδώστε τις βίδες κρατώντας το προϊόν στη σωστή θέση.

Λεπτομερείς οδηγίες τοποθέτησης

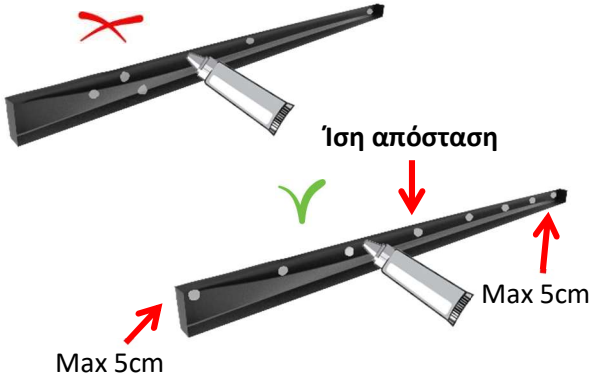
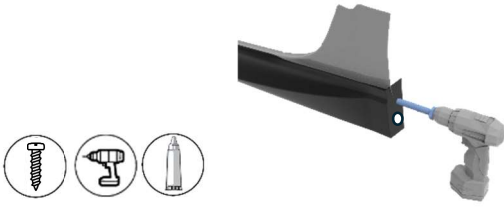
	<p><b>Συνιστούμε:</b></p> <p>--&gt; Βάλτε σιλικόνη στα 5 cm max από κάθε άκρη του πλαϊνού.</p> <p>--&gt; Βάλτε 6 έως 8 κηλίδες σιλικόνης, μεταξύ των 2 που αναφέρονται παραπάνω, σε ίση απόσταση μεταξύ τους.</p>
	<p>--&gt; Τρυπήστε σε κάθε πλευρά του προϊόντος, όπως φαίνεται στην εικόνα.</p> <p>--&gt; Χρησιμοποιήστε 2 βίδες για κάθε πλευρά του προϊόντος.</p>

**Στερέωση**

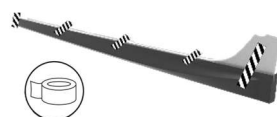

Πιέστε και ασφαλίστε το πλαϊνό με κατάλληλη ισχυρή κολλητική ταινία.

 **Η κολλητική ταινία πρέπει να συγκρατεί καλά το προϊόν στο αυτοκίνητο.**

**Επανάληψη**

Επαναλάβετε τα βήματα για το άλλο πλαϊνό.

**Χρήση**

Το όχημα είναι πλέον έτοιμο για χρήση σύμφωνα με τις παρακάτω οδηγίες.

 **12h** max.  **24h**   **48h**